

Configurador de unidades de válvulas de bola automatizadas KVZB

FESTO

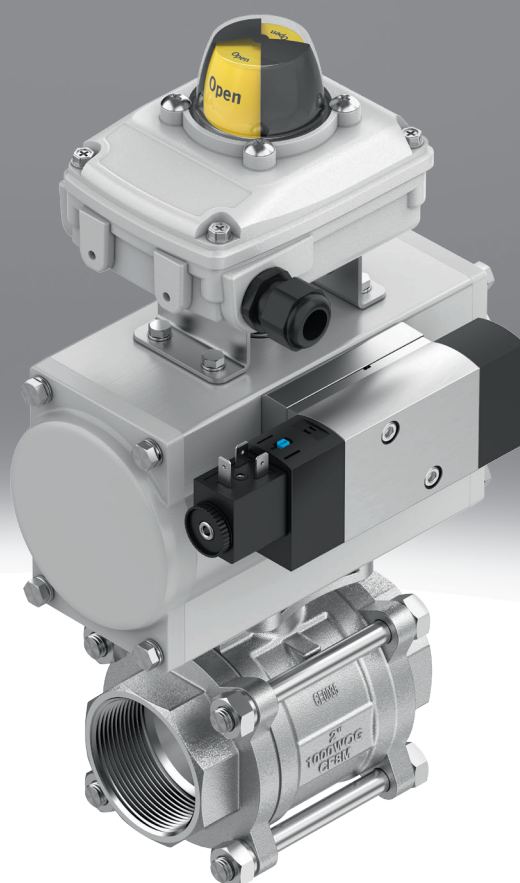

Características

Referencias de pedido: conjunto modular

Más información → kvzb

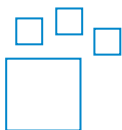

Producto configurable

Este producto y todas sus variantes pueden pedirse usando el configurador.

Accionamiento

Automático

La válvula de proceso se acciona con un actuador giratorio neumático.

Manual

La válvula de proceso se acciona con una palanca manual.

Certificación EX

II 2GD

- Categoría ATEX gas II 2G
- Tipo de protección contra explosión de gas c T6 ... T3 X
- Categoría ATEX polvo II 2D
- Tipo de protección contra explosión de polvo c T80 °C...T200 °C X
- Temperatura ambiente antideflagrante $0\text{ °C} \leq T_a \leq +60\text{ °C}$

Aplicación

Regulado

Mediante una señal de regulación analógica, p. ej., de entre 4 y 20 mA, la posición de las válvulas de proceso se fija de la forma deseada.

Abrir/cerrar

La válvula de proceso se desplaza a ambas posiciones finales.

Indicador de posición

La posición final actual de la unidad de válvulas de proceso se puede reutilizar de forma óptica, directamente en las válvulas o mediante una señal eléctrica.

Caja de sensor de final de carrera



Óptico



Óptico eléctrico

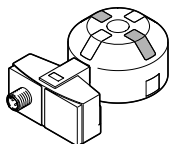

Principio de sensor indicador de posición

Con esta selección se escoge el principio de medición para el indicador de posición. Los sensores inductivos funcionan sin contacto. El Reed magnético y el contacto de conmutación funcionan con contacto.

Contacto sin potencial, contacto de conmutación

Margen de tensión de funcionamiento 0 ... 30 V DC
 Margen de tensión de funcionamiento 0 ... 250 V AC
 Corriente de salida máx. 3000 mA

Inductivo

Corriente de salida máx. 100 mA
 Margen de tensión de funcionamiento 5 ... 60 V DC

Características

Reed magnético

Margen de tensión de funcionamiento 0 ... 175 V DC

Corriente de salida máx. 250 mA

Margen de tensión de funcionamiento 0 ... 120 V AC

Válvula servopilotada

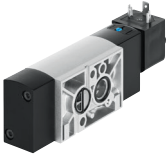

La válvula servopilotada neumática se monta directamente mediante la interfaz NAMUR en el actuador giratorio.

Sí

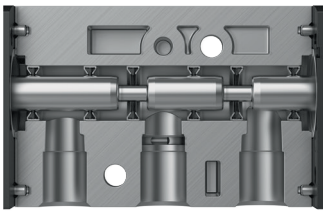

Se ha montado, directamente en el actuador giratorio y a través de la interfaz NAMUR, una válvula servopilotada neumática cuyo principio de diseño es una corredera del émbolo. El diseño de la corredera del émbolo es la mejor opción para cualquier aplicación estándar. Esta tecnología permite la conmutación sin solapamiento y, en comparación con la válvula de asiento, tiene un mayor caudal con el mismo tamaño de conexión.

Diseño de la válvula de asiento

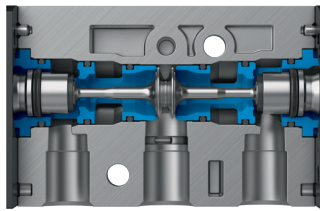

Una válvula servopilotada neumática, cuyo principio de diseño es una válvula de asiento, se monta directamente en el actuador giratorio a través de la interfaz NAMUR. El diseño de la válvula de asiento despliega sus ventajas cuando aumentan las exigencias de la aplicación. Las ventajas son una mayor tolerancia frente al aire comprimido "sucio", menos fugas y menos juntas dinámicas, lo que repercute en la vida útil.

Tipo de conexión

Brida

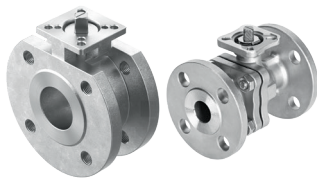

Según DIN EN 1092-1 o ANSI B16.5 clase 150

Rosca

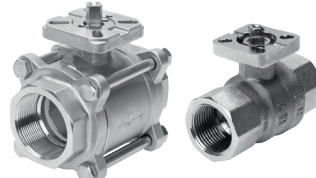

Rosca para tubos según EN 10226-1 ó ASME B1.20.1

Terminal



Según DIN 32676-B o ASME-BPE

Extremo soldado

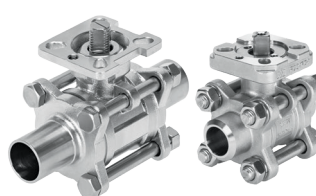

Según EN 12627 o con extremos soldados prolongados según ISO 1127 o ASME-BPE

Características

Función de vías

2/2 vías

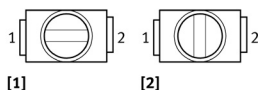

- [1] Abierto
- [2] Cerrado

3/2 vías, taladro en L

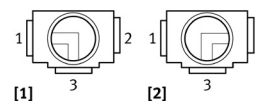

- [3] 1 – 3 conectados, 2 cerrado
- [2] 2 – 3 conectados, 1 cerrado

3/2 vías, taladro en T

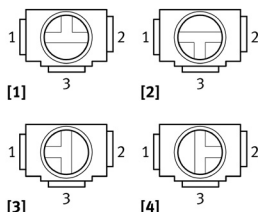

- [1] 1 – 2 conectados, 3 cerrados
- [2] 1 – 2 – 3 conectados
- [3] 1 – 3 conectados, 2 cerrado
- [4] 2 – 3 conectados, 1 cerrado

Posición de reposo

1-2 conectados, 3 cerrado, taladro en T

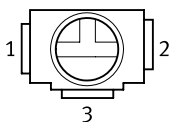

1-2-3 conectados, taladro en T

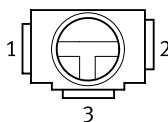

1-3 conectados, 2 cerrado, taladro en L

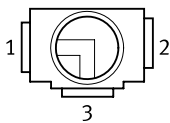

1-3 conectados, 2 cerrado, taladro en T

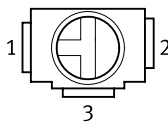

2-3 conectados, 1 cerrado, taladro en L

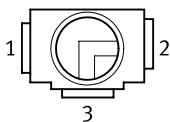

2-3 conectados, 1 cerrado, taladro en T

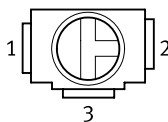

Abierto

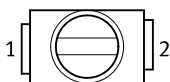

Cerrada

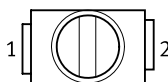

Características

Posición de funcionamiento

1-2 conectados, 3 cerrado, taladro en T

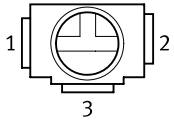

1-2-3 conectados, taladro en T

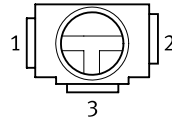

1-3 conectados, 2 cerrado, taladro en L

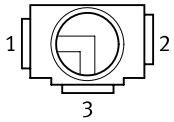

1-3 conectados, 2 cerrado, taladro en T

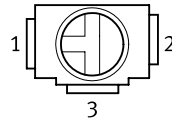

2-3 conectados, 1 cerrado, taladro en L

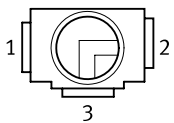

2-3 conectados, 1 cerrado, taladro en T

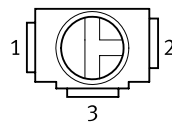

Abierto

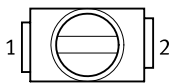

Cerrada

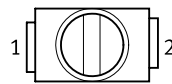

Modo de operación

De doble efecto

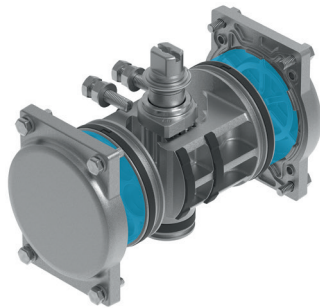

El actuador giratorio de doble efecto necesita aire comprimido para cada dirección del movimiento. En estos modos de operación, el momento de giro para abrir o cerrar las válvulas de proceso es generado a través del aire comprimido.

De simple efecto

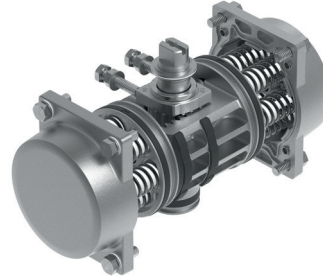

En el caso del actuador giratorio de simple efecto, el aire comprimido entrante mueve el émbolo en una dirección. Esto genera el momento de giro del actuador. Simultáneamente, los muelles instalados en el actuador se pretensan. La fuerza del muelle genera el momento de giro en el sentido de giro opuesto cuando las cámaras de presión del actuador se descargan. De esta forma, las válvulas de proceso se mueven hacia la posición inicial requerida.

Características

Función de seguridad

Vuelta a la posición de reposo

En caso de fallo del sistema, la válvula se desplaza a la posición de reposo seleccionada. Nota: la selección del modo de operación (doble efecto o simple efecto) influye decisivamente en el caso de que se ejecute la función de seguridad.

- Modo de operación “doble efecto”: esta función se realiza a través de una válvula piloto monoestable de 5/2 vías. La válvula solo se desplaza a la posición de reposo si falla la tensión de funcionamiento, pero no si falla el suministro de aire comprimido.
- Modo de operación “simple efecto”: esta función se realiza a través de una válvula servopilotada monoestable de 3/2 vías. La válvula se desplaza a la posición de reposo por la fuerza del muelle del actuador en caso de fallo de la tensión de funcionamiento o del suministro de aire comprimido.

Mantener la posición con la válvula piloto 5/2B

La válvula se mantiene en la posición actual si falla el suministro de tensión de funcionamiento. Esta función solo es posible con el modo de operación “doble efecto” y se realiza a través de una válvula piloto biestable de 5/2 vías que permanece en la última posición antes de que se produzca el fallo aplicando presión a un lado del actuador. Si el suministro de aire comprimido falla, no se puede garantizar que la válvula permanezca en la posición actual.

Presión de funcionamiento

La presión de funcionamiento disponible para el accionamiento del actuador giratorio.

Factor de seguridad

La especificación de un factor de seguridad es recomendable para el diseño de un actuador giratorio, pues de esta forma aumenta la reserva de momento de giro disponible.

- Fluido de tubería líquido 1,2
- Fluido de tubería pegajoso/viscoso 1,6
- Fluido de tubo gaseoso 1,5

Estos son valores de referencia que deberán comprobarse de nuevo según la aplicación.

Factor de par de cierre

Nota: la indicación del factor de momento de cierre es opcional.

El momento de giro necesario para el accionamiento de las válvulas de proceso de asiento inclinado es el máximo al inicio del movimiento (momento inicial de arranque). En ciertas condiciones, el momento de cierre de las válvulas de proceso de asiento inclinado puede ser inferior al momento inicial de arranque. Si se detecta esta diferencia, se puede tener en cuenta especificando un factor de momento de cierre.

Gran resistencia a la corrosión

Sí

Alta resistencia a la corrosión gracias al revestimiento epoxi del actuador giratorio neumático. El eje de accionamiento está ejecutado en acero inoxidable.

Hoja de datos

Especificaciones técnicas generales

Forma constructiva	–
Modo de funcionamiento	–
Tamaño del actuador	–
Distribución de taladros para la brida	–
Ángulo de giro	–
Peso del producto	1.000 ... 120.000 kg

Condiciones de funcionamiento y del entorno

Temperatura ambiente	–
Presión de funcionamiento	–
Presión de funcionamiento	–
Presión de funcionamiento	–
Conformidad PWIS	VDMA24364-Zona III
Nota sobre el material	Conformidad con la Directiva RoHS

ATEX VSNC

Abreviatura de tipo	VSNC
Categoría ATEX para gas	II 2G
Tipo de protección contra explosión de gas	Ex ia IIC T6 Ga
Categoría ATEX para polvo	II 2D
Tipo de protección contra explosión de polvo	Ex t IIIC T80 °C Db
Temperatura ambiente Ex	-40 °C ≤ Ta ≤ +50 °C

ATEX SRBC

Abreviatura de tipo	SRBC
Categoría ATEX para gas	II 1G
Tipo de protección contra explosión de gas	Ex ia IIC T6/T5 Ga
Categoría ATEX para polvo	II 1D
Tipo de protección contra explosión de polvo	Ex ia IIIC Txx °C Da
Temperatura ambiente Ex	Véase el certificado IECEX, Véase el certificado ATEX

ATEX SRBG

Abreviatura de tipo	SRBG
Categoría ATEX para gas	II 1G
Tipo de protección contra explosión de gas	Ex ia IIC T6...T1 Ga
Categoría ATEX para polvo	II 1D
Tipo de protección contra explosión de polvo	Ex ia IIIC T200 135 °C Da
Temperatura ambiente Ex	Véase el certificado ATEX, Véase el certificado IECEX

Referencias de pedido

Referencias de pedido – Conjunto modular del producto			
	Descripción	N.º art.	Tipo
	Variantes según la Directiva de protección contra explosiones de la UE (ATEX), De accionamiento manual con palanca manual, De funcionamiento regulado con actuador giratorio y posicionador, De accionamiento automatizado con actuador giratorio	8102172	KVZB-

Cuadro general de periféricos

Cuadro general de periféricos

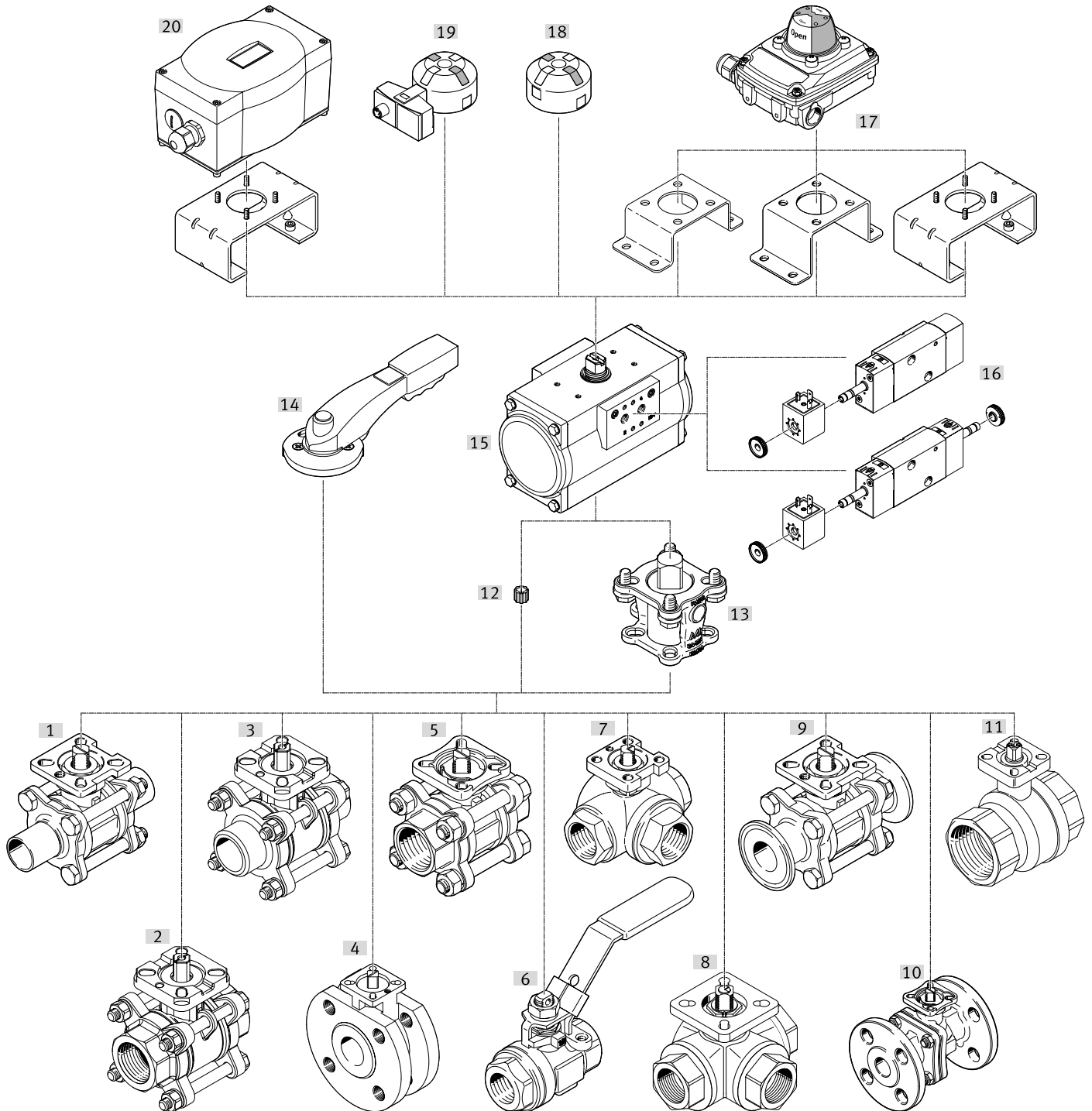

Accesorios		→ Página/Internet
Tipo/código del pedido	Descripción	
[1] Válvulas de bola de 2 vías VZBD	- Extremos soldados prolongados según ISO 1127 - Extremos soldados prolongados según ASME-BPE	vzbd
[2] Válvulas de bola de 2 vías VZBA-...-GG	- Rosca para tubos según EN 10226-1 - Ejecución en acero inoxidable	vzba
[3] Válvulas de bola de 2 vías VZBA-...-WW	- Extremos de soldadura según la norma EN 12627 - Ejecución en acero inoxidable	vzba
[4] Válvulas de bola de 2 vías VZBC	- Diseño compacto con brida según DIN EN 1092-1 - Ejecución en acero inoxidable	vzbc
[5] Válvulas de bola de 2 vías VZBE	- Rosca para tubos según ASME B1.20.1 - Ejecución en acero inoxidable	vzbe

Cuadro general de periféricos

Accesorios		→ Página/Internet
Tipo/código del pedido	Descripción	
[6] Válvulas de bola de 2 vías VZBE	- Rosca para tubos según ASME B1.20.1 - Accionamiento con palanca manual - Ejecución en acero inoxidable	vzbe
[7] Válvulas de bola de 3 vías VZBE	- Rosca para tubos según ASME B1.20.1 - Con agujero en L o en T - Ejecución en acero inoxidable	vzbe
[8] Válvulas de bola de 3 vías VZBA	- Rosca para tubos según EN 10226-1 - Con agujero en L o en T - Ejecución en acero inoxidable	vzba
[9] Válvulas de bola de 2 vías VZBD	- Manguito de sujeción según DIN 32676-B o ASME-BPE - Ejecución en acero inoxidable	vzbd
[10] Válvulas de bola de 2 vías VZBF	- Brida según ANSI B16.5 clase 150 - Ejecución en acero inoxidable	vzbf
[11] Válvulas de bola de 2 vías VAPB	- Rosca para tubos según EN 10226-1 - Ejecución en latón	vapb
[12] Manguitos reductores DARQ-R...	Para el ajuste en escuadra de las válvulas de bola	darq
[13] Conjuntos de montaje DARQ-K-V...	Para conectar actuadores giratorios y válvulas de bola	darq
[14] Palanca manual VAOH	Accionamiento manual de las válvulas de bola, bloqueable	vaoh
[15] Actuadores giratorios DFDP	En diseño de simple o doble efecto, tiene una combinación de cremallera y piñón con una evolución de par constante en todo el margen de giro, esquema de conexión según VDI/VDE 3845	dfpd
[16] Electroválvulas VSNC	Válvulas piloto con bobinas magnéticas VACF para actuadores giratorios de simple y doble efecto con esquema de conexión según VDI/VDE 3845, conversión de válvula de 3/2 a 5/2 vías con solo girar la junta	vsnc
[17] Unidad de detección SRBC	Para la retroalimentación eléctrica y la regulación de la posición de las válvulas de proceso, con adaptador de montaje, diseño robusto y resistente a la corrosión, indicador de posición 3D y claramente visible, para identificar rápidamente la posición actual del actuador giratorio	srbc
[18] Indicador de posición SASF	La solución compacta, el montaje directo minimiza idealmente la necesidad de espacio, con cuatro paletas de accionamiento fijas desplazadas 90°	sasf
[19] Unidades de detección SRBG	Para la retroalimentación eléctrica y la regulación de la posición de las válvulas de proceso, se monta sin más accesorios en los actuadores giratorios con esquema de conexión según VDI/VDE 3845, con conector M12 o conexión de compartimento de terminales	srbg
[20] Posicionador CMSX	Basado en el algoritmo de control PID, se utiliza para la regulación de posición de actuadores neumáticos giratorios de simple y doble efecto con interfaz mecánica según VDI/VDE 3845	cmsx